

ТЕХНИЧЕСКИЕ ХАРАКТЕРИСТИКИ

ИДЕНТИФИКАЦИОННЫЕ ДАННЫЕ

МАРКИРОВКА КУЗОВА (рис. 1)

Выбита на площадке, расположенной в салоне около правого переднего сиденья.

Для доступа к номеру двигателя следует поднять часть обивки пола. Номер содержит следующие сведения:

- тип автомобиля ZFA 223000;
- порядковый серийный номер кузова.



рис. 1

МАРКИРОВКА ДВИГАТЕЛЯ

Выбита на блоке цилиндров. Указывает на тип двигателя и его серийный номер.

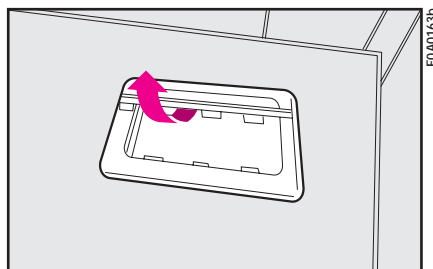

рис. 2 - 1.4 8V versions

СВОДНАЯ ТАБЛИЧКА ИДЕНТИФИКАЦИОННЫХ ДАННЫХ

Табличка **A** (рис.2,3) установлена под капотом.

Рис. 1

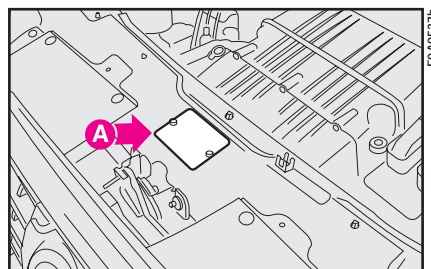
Рис. 2 – Модификация с двигателем 1.4 8V

Рис. 3 – Модификация с двигателем Multijet



рис. 3 - Multijet versions

Табличка (рис. 4) содержит следующие данные:

A – Наименование изготовителя

B – Номер сертификации

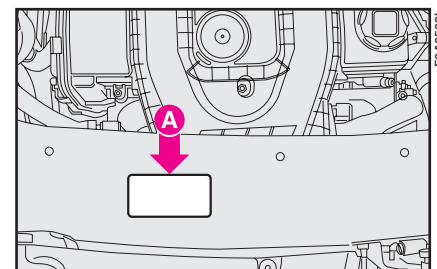
C – Идентификационный код типа транспортного средства

D – Порядковый серийный номер кузова

E – Максимальная разрешенная масса транспортного средства с полной нагрузкой

F – Максимальная разрешенная масса транспортного средства с прицепом с полной нагрузкой



рис. 4

G – Максимальная разрешенная нагрузка на переднюю ось

H – Максимальная разрешенная нагрузка на заднюю ось

I – Тип двигателя

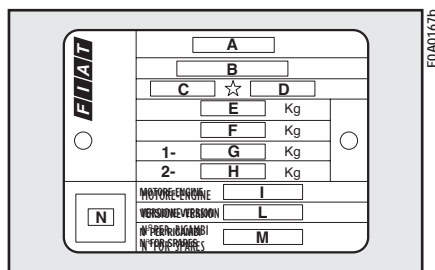
L – Код модификации кузова

M – Номер для заказа запасных частей

M – Коэффициент дымности отработавших газов (для дизельных двигателей)

ИДЕНТИФИКАЦИОННАЯ ТАБЛИЧКА КРАСКИ, ИСПОЛЬЗОВАННОЙ ДЛЯ ОКРАСКИ КУЗОВА

Самоклеющаяся табличка (рис. 5) крепится на внутренней поверхности капота.

На ней указаны следующие данные:

A – Изготовитель краски

B – Название цвета

C – Код цвета по классификации Fiat

D – Код цвета для подкраски и перекраски



рис. 5

КОДЫ ДВИГАТЕЛЕЙ – МОДИФИКАЦИИ КУЗОВА

НОМЕР ЕВРОПЕЙСКОЙ СЕРТИФИКАЦИИ

Модификация	Код типа двигателя	Код модификации кузова
1.4 8V	350A1000	
Панорамный		223AXP1A10
Панорамный (высокая крыша)		223AXP1A10B
Фэмили (семиместный)		223AXP1A10C
Карго		223AXP1AX
Карго (высокая крыша)		223AXP1BX
Карго (малая вместимость)		223AXP1AY
Карго (высокая крыша – малая вместимость)		223AXP1BY
Карго (большая вместимость)		223WXP1AX
Карго (высокая крыша – большая вместимость)		223WXP1BX
Карго (длинная колесная база)		223WXP1AXL
Карго (длинная колесная база – малая вместимость)		223WXP1AYL
Комби (пятиместный)		223WXP1AZ

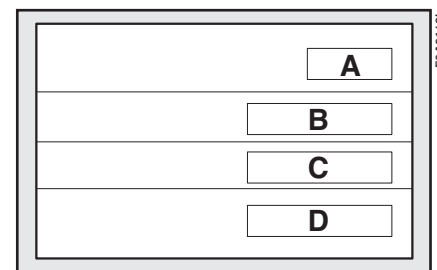
Модификация	Код типа двигателя	Код модификации кузова
1.3 Multijet	199A2000	
1.3 Multijet 85 CV	233A9000	
Панорамный		223AXN1A09
Панорамный 85 CV		223AXM1A08
Панорамный 85 CV (высокая крыша)		223AXM1A08B
Панорамный N1		223AXN1AAZ
Фэмили 85 CV (семиместный)		223AXM1A08C
Карго (длинная колесная база)		223WXN1AAXL
Карго		223ZNX1AAX
Карго (высокая крыша)		223ZNX1ABX
Карго (малая вместимость)		223ZNX1AAZ
Карго (высокая крыша – малая вместимость)		223ZNX1ABY
Карго (большая вместимость)		223WXN1AAX
Карго (высокая крыша – большая вместимость)		223WXN1ABX
Комби (пятиместный)		223WXN1AAZ

Модификация	Код типа двигателя	Код модификации кузова
1.9 Multijet 100 CV	223B2000	
1.9 Multijet 105 CV	223B1000	
1.9 Multijet 120 CV	186A9000	
Панорамный		223AXL1A07
Панорамный 120 CV		223AXH1A06
Панорамный 120 CV (высокая крыша)		223AXH1A 06B
Панорамный (сажевый фильтр)		223AXH1A06C
Карго (длинная колесная база)		223WXL1AAXL
Карго (длинная колесная база – малая вместимость)		223WXL1AAYL
Карго		223ZXL1AAH
Карго (высокая крыша)		223ZXL1ABX
Карго (малая вместимость)		223ZXL1AAH
Карго (высокая крыша – малая вместимость)		223WXL1AAH
Карго (большая вместимость)		223WXL1ABX
Комби (пятиместный)		223WXL1AAZ

ДВИГАТЕЛЬ

ОБЩИЕ СВЕДЕНИЯ

1.4

Код типа		350A1000
Тип двигателя		Бензиновый
Число и расположение цилиндров		4, рядное
Диаметр цилиндра и ход поршня	мм	72,0 x 84
Рабочий объем	см ³	1368
Степень сжатия		11,1 : 1
Максимальная мощность (СЕЕ)	кВт	57
	л.с.	77
при частоте вращения коленчатого вала	об/мин	6000
Максимальный крутящий момент (СЕЕ)	Нм	115
	кгм	11,7
при частоте вращения коленчатого вала	об/мин	3000
Свечи зажигания	NGK	ZKR7A - 10
Топливо		неэтилированный бензин с октановым числом (RON) 95

ОБЩИЕ СВЕДЕНИЯ

	I.3 Multijet 75 CV	I.3 Multijet 85 CV	I.9 Multijet 100 CV*	I.9 Multijet 105 CV	I.9 Multijet 120 CV
Код типа	199 A2 000	233 A9 000	223 B2 000	223 B1 000	186 A9 000
Тип двигателя	дизельный	дизельный	дизельный	дизельный	дизельный
Число и расположение цилиндров	4, рядное	4, рядное	4, рядное	4, рядное	4, рядное
Диаметр цилиндра и ход поршня мм	69,6 x 82	69,6 x 82	82,0 x 90,4	82,0 x 90,4	82,0 x 90,4
Рабочий объем см ³	1248	1248	1910	1910	1910
Степень сжатия	17,6 : 1	17,6 : 1	18,0 : 1	18,0 : 1	18,0 : 1
Максимальная мощность (СЕЕ)					
кВт	55	62	74	77	88
л.с.	75	85	100	105	120
при частоте вращения коленчатого вала об/мин	4000	4000	4000	4000	4000
Максимальный крутящий момент (СЕЕ)					
Нм	190	200	200	200	200
кгм	19,4	20,4	20,4	20,4	20,4
при частоте вращения коленчатого вала об/мин	1750	1750	1750	1750	1750
Топливо	дизельное	дизельное	дизельное	дизельное	дизельное

(*) Поставляется только в некоторые страны

СИСТЕМА ПИТАНИЯ/ ЗАЖИГАНИЯ

Модификации с бензиновыми двигателями

Электронный впрыск с интегрированной системой зажигания; система питания без сливной магистрали.
Тип: Multipoint (распределенный)



Изменения конструкции или ремонт системы питания, выполненные неправильно либо без учета технических характеристик системы в целом, могут привести к нарушению работы системы и повлечь за собой риск возникновения пожара.

СИСТЕМА ПИТАНИЯ/ ЗАЖИГАНИЯ

Модификации с двигателями Multijet

Система питания common rail, непосредственный впрыск топлива с электронным управлением, турбо-нагнетатель и промежуточный охладитель воздуха.

СВЕЧИ ЗАЖИГАНИЯ

Чистота и исправная работа свечей зажигания – важный фактор, обеспечивающий эффективную работу двигателя и уменьшающий выбросы вредных веществ.

Осмотрев свечи зажигания, специалист может выявить даже те неисправности, которые не имеют никакого отношения к системе зажигания. Поэтому, если возникнут проблемы с работой двигателя, проверьте свечи зажигания в **на СТО официального дилера FIAT**.



Свечи зажигания заменяются во время планового техобслуживания. Устанавливайте только те свечи зажигания, характеристики которых соответствуют указанным в данном Руководстве. Установка свечей зажигания, обладающих меньшей термостойкостью или сроком службы, чем указанные в Руководстве, может повлечь за собой нарушение работы двигателя.

ТРАНСМИССИЯ

СЦЕПЛЕНИЕ

Гидравлическое, саморегулирующееся.

КОРОБКА ПЕРЕДАЧ

Пять передач движения вперед, одна передача назад. Все передачи движения вперед синхронизированы.

Дифференциал и главная передача расположены в картере коробки передач.

Передача крутящего момента на передние колеса осуществляется через полуоси, соединенные с дифференциалом и с колесами через шарниры равных угловых скоростей.

ТОРМОЗА

РАБОЧИЕ И АВАРИЙНЫЕ ТОРМОЗА

Передние:

– дисковые, вентилируемые, с плавающей скобой.

Задние:

– барабанные, с самоустанавливающимися колодками.

Гидравлический привод, два независимых контура по схеме "крест-накрест".

Вакуумный усилитель тормозов.

Система ABS с четырьмя датчиками и электронной системой распределения тормозного усилия EBD.

Автоматическая компенсация зазора при износе накладок тормозных колодок.

При отсутствии системы ABS автомобили оснащаются регулятором давления в тормозной системе, который воздействует на гидравлический контур привода задних колес в зависимости от нагрузки на заднюю ось.

СТОЯНОЧНЫЙ ТОРМОЗ

Привод механический, рычажный, на колодки задних барабанных тормозов.

ПОДВЕСКИ

ПЕРЕДНЯЯ

Независимая, типа МакФерсон, стальные рычаги крепятся к дополнительной поперечной балке.

Винтовые пружины и стабилизатор поперечной устойчивости.

Телескопические гидравлические амортизаторы двунаправленного действия.

ЗАДНЯЯ

Жесткая ось с поперечными рычагами.

Телескопические гидравлические амортизаторы двунаправленного действия.

Стабилизатор поперечной устойчивости в пассажирских модификациях Fiat Doblo.

РУЛЕВОЕ УПРАВЛЕНИЕ

Энергопоглощающее рулевое колесо на шарнирном вале.

Не требующий периодической смазки рулевой механизм типа "шестерня-рейка".

Шарниры, не требующие периодической смазки.

Минимальный диаметр поворота: 10,5 м (средний показатель всех модификаций); 11,8 м (для модификаций с длинной колесной базой).

КОНСТРУКЦИЯ

Независимая подвеска, 3 или 5 дверей, высокопрочные элементы различной толщины, поглощающие энергию удара при столкновении.

Балки в дверях, поглощающие энергию удара сбоку и защищающие салон при лобовом столкновении.

Передний и задний бампера энергопоглощающие, что снижает расходы на ремонт после столкновений на низкой скорости.

КОЛЕСА

ДИСКИ И ШИНЫ

Колесные диски высокопрочные стальные штампованные либо литые.

Шины радиальные, бескамерные.

Сертифицированные типы шин перечислены в техническом паспорте.

ПРЕДУПРЕЖДЕНИЕ В случае несовпадения данных в Руководстве по эксплуатации и Техническом паспорте автомобиля действительной является информация в Техническом паспорте.

Шины должны быть указанного размера, для обеспечения безопасности движения на всех четырех колесах должны быть установлены шины одной марки и одного типа.

ПРЕДУПРЕЖДЕНИЕ Категорически запрещается устанавливать камеры в бескамерные шины.

Запрещается крепить литые диски болтами, предназначенными для крепления стальных штампованных дисков, и наоборот. Более подробная информация о совместимости колесных дисков и болтов представлена в разделе "Если спустило колесо" в главе "В аварийной ситуации".

ЗАПАСНОЕ КОЛЕСО

Колесный диск стальной штампованный.

Бескамерная шина.

ЦЕПИ ПРОТИВОСКОЛЬЖЕНИЯ

Разрешается использовать только цепи с малым сечением. См. "Цепи противоскольжения".

УГЛЫ УСТАНОВКИ КОЛЕС

Схождение передних колес, измеренное по ободьям колесных дисков: 0 ± 1 мм.

Значение для автомобиля в снаряженном состоянии.

МАРКИРОВКА ШИН

В данном разделе объясняется, что обозначают те или иные символы в маркировке шин.

Пример: **185/65 R 15 88 T**

185 = Номинальная ширина (S, расстояние между боковинами в мм).

65 = Соотношение высота/ширина (H/S, процентное соотношение).

R = Радиальная шина.

15 = Диаметр колесного диска в дюймах (\emptyset).

88 = Максимально разрешенная нагрузка.

T = Максимальная разрешенная скорость.

Максимальная разрешенная скорость

Q = до 160 км/ч.

R = до 170 км/ч.

S = до 180 км/ч.

T = до 190 км/ч.

U = до 200 км/ч.

H = до 210 км/ч.

V = до 240 км/ч.

Максимальная разрешенная скорость для зимних шин

Q M+S = до 160 км/ч

T M+S = до 190 км/ч.

H M+S = до 240 км/ч



рис. 6

МАРКИРОВКА КОЛЕСНЫХ ДИСКОВ

В данном разделе объясняется, что обозначают те или иные символы в маркировке колесных дисков.

Пример: **51/2J x 15 H2**

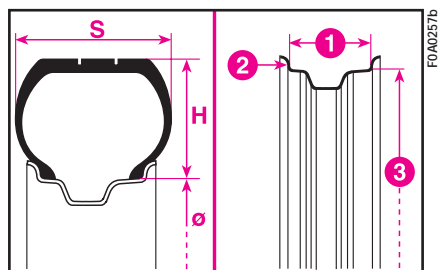
51/2 = ширина колесного диска в дюймах (1)

J = профиль площадки (бокового выступа, в который упирается борт шины) (2)

15 = посадочный диаметр в дюймах (соответствует посадочному диаметру устанавливаемой шины) (3 = \emptyset)

H2 = форма и количество перемычек "хамп" (выступ по окружности, удерживающий борт бескамерной шины на диске)

Модификация	Стальной колесный диск	Литой колесный диск	Шины, установленные на заводе	Минимально допустимый размер других шин**	Шина*	Малогабаритное запасное колесо
Пассажирская	5,5 J x 15H2-ET32	5,5 J x 15H2-ET32	185/65 R15 88T	185/65 R15 88T	185/65 R15 88Q (M+S)	125/80 R15 95M
Фэмили (семиместная)	5,5 J x 15H2-ET32	5,5 J x 15H2-ET32	185/65 R15 92T	185/65 R15 88T	185/65 R15 88Q (M+S)	-
Карго (стандартная вместимость)/Комби N1	5,5 J x 15H2-ET32	5,5 J x 15H2-ET32	185/65 R15 92T	185/65 R15 92S	185/65 R15 92Q (M+S)	-
				175/75 R14 92S		
				175/70 R14 92S		
Карго (большая вместимость/длинная колесная база)/Комби N1 (если имеется)	5,5 J x 14H2-ET32	5,5 J x 14H2-ET32	175/75 R14 99T	175/75 R14 95S		
				175/70 R14 95S		
Пассажирская Natural Power	5,5 J x 14H2-ET32	5,5 J x 14H2-ET32	175/70 R14 95T	175/70 R14 88T	175/70 R14 88T (M+S)	-
Карго Natural Power	5,5 J x 14H2-ET32	5,5 J x 14H2-ET32	175/70 R14 95T	175/70 R14 95T	175/70 R14 88T (M+S)***	-

* Допускается установка шин с максимальной разрешенной скоростью выше, чем Q, и максимальной разрешенной нагрузкой выше указанной в Руководстве.

** При замене рекомендуется устанавливать шины, максимальная разрешенная скорость и нагрузка которых равна или выше, чем у шин, установленных на заводе.

*** Максимальная разрешенная нагрузка на заднюю ось с зимними шинами 175/70 R14 88T (M+S) составляет 1120 кг

ДАВЛЕНИЕ ВОЗДУХА В ХОЛОДНЫХ ШИНАХ (бар)

Модификация	Размер	При средней нагрузке		При полной нагрузке	
		Передние	Задние	Передние	Задние
Пассажирская	185/65 R15 88T	2,3 (*)	2,3 (*)	2,3	2,7
Фэмили (семиместная)	185/65 R15 92T	2,3	2,7	2,3	2,7
Карго (стандартная вместимость)/Комби N1	185/65 R15 92T	2,3	2,7	2,3	2,7
Карго (большая вместимость/длинная колесная база)/ Комби N1 (если имеется)	175/75 R14 99T	3,0	3,5	3,0	3,5
Пассажирская Natural Power	175/70 R14 95T	2,6	3,0	2,6	3,0
Карго Natural Power	175/70 R14 95T	2,8	3,5	2,8	3,5

Для прогретых шин давление следует увеличить на 0,3 бар по сравнению с указанными значениями. Давление в холодных шинах следует проверить повторно.

(*) До 3 пассажиров и 50 кг груза.

МАКСИМАЛЬНАЯ СКОРОСТЬ

Максимально допустимая скорость после обкатки автомобиля, км/ч:

1.4	148
1.4 (высокая крыша)	145
1.4 (семиместный)	145
1.3 Multijet 75 CV	146
1.3 Multijet 85 CV	153
1.3 Multijet 85 CV (высокая крыша)	150
1.3 Multijet 85 CV (семиместный)	150
1.9 Multijet 100/105 CV	168
1.9 Multijet 120 CV	175
1.9 Multijet 120 CV (высокая крыша)	172
1,9 Multijet 120 CV (семиместный)	172

ГАБАРИТНЫЕ РАЗМЕРЫ



рис. 6

Размеры в мм.

Высота для автомобиля в порожнем состоянии

Объем пустого багажного отделения (модификация Cargo Fiat Doblo) 3,2 м³.

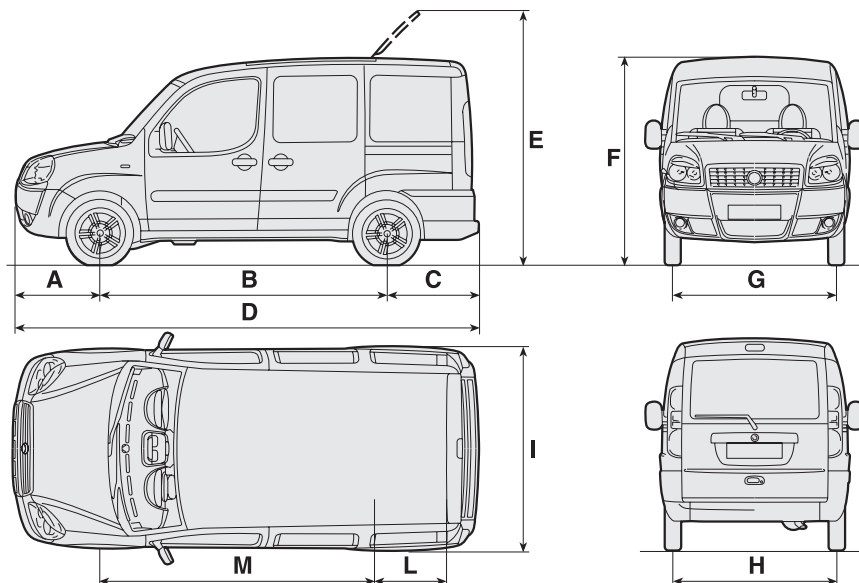
Объем пустого багажного отделения (пассажирская модификация Fiat Doblo):

- без увеличения объема 750 дм³;
- со сложенными задними сиденьями 3000 дм³.

Габаритные размеры	Fiat Doblo Cargo (короткая колесная база)	Fiat Doblo Cargo (короткая колесная база, высокая крыша)	Fiat Doblo Cargo (длинная колесная база)	Пассажирский Fiat Doblo	Пассажирский Fiat Doblo (высокая крыша)	Fiat Doblo Combo
A	833	833	833	833	833	833
B	2583	2583	2963	2583	2583	2583
C	837	837	837	837	837	837
D	4253	4253	4633	4253	4253	4253
E	2345	-	-	2332	-	2332
F (*)	1831	2086	1817	1818	2073	1818
G (*)	1514	1514	1514	1514	1514	1514
H	1505	1505	1505	1505	1505	1505
I	1722	1722	1722	1722	1722	1722
L	454	454	454	454	454	454
M	2591	2591	2591	2591	2591	2591

(*) Указанные значения могут немного отличаться в зависимости от модификации и/или колесных дисков.

МАССА

Масса, кг – модификации Fiat Doblo Cargo (короткая колесная база)

	1.4 8V	1.3 75CV Multijet	1.9 100▼/105CV Multijet
Масса снаряженного автомобиля (полностью заправленного, с запасным колесом, инструментом):			
– без водителя			
– с водителем	1190	1270	1280
Грузоподъемность (*), включая водителя:	730	730	730
Максимальные разрешенные нагрузки (**)			
– на переднюю ось:	1010	1010	1010
– на заднюю ось:	1150	1150	1150
– общая:	1920	2000	2010
Масса буксируемого прицепа:			
– оборудованного тормозами	1000	1200	1300
– не оборудованного тормозами	500	500	500
Максимальная нагрузка на крышу	100	100	100
Максимальная нагрузка на крюк сцепного устройства (для прицепа, оборудованного тормозами)	60	60	60

(*) При установке дополнительного оборудования (люка, сцепного устройства и т.д.) увеличивается собственная масса автомобиля, а полезная нагрузка, соответственно, уменьшается.

(**) Превышение указанных нагрузок не допускается. Водитель несет ответственность за распределение нагрузки, чтобы она соответствовала указанным значениям.

▼Поставляется только в некоторые страны.

Масса, кг – модификации Fiat Doblo Cargo (короткая колесная база – большая вместимость)

	1.4 8V	1.3 75CV Multijet	1.9 100▼/105CV Multijet
Масса снаряженного автомобиля (полностью заправленного, с запасным колесом, инструментом):			
– без водителя			
– с водителем	1190	1270	1280
Грузоподъемность (*), включая водителя:	850	850	850
Максимальные разрешенные нагрузки (**)			
– на переднюю ось:	1010	1010	1010
– на заднюю ось:	1270	1270	1270
– общая:	2040	2120	2130
Масса буксируемого прицепа:			
– оборудованного тормозами	1000	1200	1300
– не оборудованного тормозами	500	500	500
Максимальная нагрузка на крышу	100	100	100
Максимальная нагрузка на крюк сцепного устройства (для прицепа, оборудованного тормозами)	60	60	60

(*) При установке дополнительного оборудования (люка, сцепного устройства и т.д.) увеличивается собственная масса автомобиля, а полезная нагрузка, соответственно, уменьшается.

(**) Превышение указанных нагрузок не допускается. Водитель несет ответственность за распределение нагрузки, чтобы она соответствовала указанным значениям.

▼Поставляется только в некоторые страны.

Масса, кг – модификации Fiat Doblo Cargo (короткая колесная база – высокая крыша)

	1.4 8V	1.3 75CV Multijet	1.9 100▼/105CV Multijet
Масса снаряженного автомобиля (полностью заправленного, с запасным колесом, инструментом):			
– без водителя			
– с водителем	1210	1290	1300
Грузоподъемность (*), включая водителя:	730	730	730
Максимальные разрешенные нагрузки (**)			
– на переднюю ось:	1010	1010	1010
– на заднюю ось:	1150	1150	1150
– общая:	1940	2020	2030
Масса буксируемого прицепа:			
– оборудованного тормозами	1000	1200	1300
– не оборудованного тормозами	500	500	500
Максимальная нагрузка на крышу	–	–	–
Максимальная нагрузка на крюк сцепного устройства (для прицепа, оборудованного тормозами)	60	60	60

(*) При установке дополнительного оборудования (люка, сцепного устройства и т.д.) увеличивается собственная масса автомобиля, а полезная нагрузка, соответственно, уменьшается.

(**) Превышение указанных нагрузок не допускается. Водитель несет ответственность за распределение нагрузки, чтобы она соответствовала указанным значениям.

▼Поставляется только в некоторые страны.

Масса, кг – модификации Fiat Doblo Cargo (короткая колесная база – высокая крыша – большая вместимость)

	1.4 8V	1.3 75CV Multijet	1.9 100▼/105CV Multijet
Масса снаряженного автомобиля (полностью заправленного, с запасным колесом, инструментом):			
– без водителя			
– с водителем	1210	1290	1300
Грузоподъемность (*), включая водителя:	850	850	850
Максимальные разрешенные нагрузки (**)			
– на переднюю ось:	1010	1010	1010
– на заднюю ось:	1270	1270	1270
– общая:	2060	2140	2150
Масса буксируемого прицепа:			
– оборудованного тормозами	1000	1200	1300
– не оборудованного тормозами	500	500	500
Максимальная нагрузка на крышу	–	–	–
Максимальная нагрузка на крюк сцепного устройства (для прицепа, оборудованного тормозами)	60	60	60

(*) При установке дополнительного оборудования (люка, сцепного устройства и т.д.) увеличивается собственная масса автомобиля, а полезная нагрузка, соответственно, уменьшается.

(**) Превышение указанных нагрузок не допускается. Водитель несет ответственность за распределение нагрузки, чтобы она соответствовала указанным значениям.

▼Поставляется только в некоторые страны.

Масса, кг – модификации Fiat Doblo Cargo (длинная колесная база)

	1.4 8V	1.3 75CV Multijet	1.9 100▼/105CV Multijet
Масса снаряженного автомобиля (полностью заправленного, с запасным колесом, инструментом):			
– без водителя			
– с водителем	1240	1320	1330
Грузоподъемность (*), включая водителя:	850	850	850
Максимальные разрешенные нагрузки (**)			
– на переднюю ось:	1010	1010	1010
– на заднюю ось:	1270	1270	1270
– общая:	2090	2170	2180
Масса буксируемого прицепа:			
– оборудованного тормозами	1000	1200	1300
– не оборудованного тормозами	500	500	500
Максимальная нагрузка на крышу	100	100	100
Максимальная нагрузка на крюк сцепного устройства (для прицепа, оборудованного тормозами)	60	60	60

(*) При установке дополнительного оборудования (люка, сцепного устройства и т.д.) увеличивается собственная масса автомобиля, а полезная нагрузка, соответственно, уменьшается.

(**) Превышение указанных нагрузок не допускается. Водитель несет ответственность за распределение нагрузки, чтобы она соответствовала указанным значениям.

▼Поставляется только в некоторые страны.

Масса, кг – модификации Fiat Doblo Cargo (короткая колесная база – малая вместимость (если имеется))

	1.4 8V	1.3 75CV Multijet	1.9 105CV Multijet
Масса снаряженного автомобиля (полностью заправленного, с запасным колесом, инструментом):			
– без водителя			
– с водителем	1190	1270	1280
Грузоподъемность (*), включая водителя:	570	570	570
Максимальные разрешенные нагрузки (**)			
– на переднюю ось:	1010	1010	1010
– на заднюю ось:	1150	1150	1150
– общая:	1760	1840	1850
Масса буксируемого прицепа:			
– оборудованного тормозами	1000	1200	1300
– не оборудованного тормозами	500	500	500
Максимальная нагрузка на крышу	100	100	100
Максимальная нагрузка на крюк сцепного устройства (для прицепа, оборудованного тормозами)	60	60	60

(*) При установке дополнительного оборудования (люка, сцепного устройства и т.д.) увеличивается собственная масса автомобиля, а полезная нагрузка, соответственно, уменьшается.

(**) Превышение указанных нагрузок не допускается. Водитель несет ответственность за распределение нагрузки, чтобы она соответствовала указанным значениям.

Масса, кг – модификации Fiat Doblo Cargo (короткая колесная база – высокая крыша – малая вместимость (если имеется))

	1.4 8V	1.3 75CV Multijet	1.9 105CV Multijet
Масса снаряженного автомобиля (полностью заправленного, с запасным колесом, инструментом):			
– без водителя			
– с водителем	1210	1290	1300
Грузоподъемность (*), включая водителя:	570	570	570
Максимальные разрешенные нагрузки (**)			
– на переднюю ось:	1010	1010	1010
– на заднюю ось:	1150	1150	1150
– общая:	1780	1860	1870
Масса буксируемого прицепа:			
– оборудованного тормозами	1000	1200	1300
– не оборудованного тормозами	500	500	500
Максимальная нагрузка на крышу	–	–	–
Максимальная нагрузка на крюк сцепного устройства (для прицепа, оборудованного тормозами)	60	60	60

(*) При установке дополнительного оборудования (люка, сцепного устройства и т.д.) увеличивается собственная масса автомобиля, а полезная нагрузка, соответственно, уменьшается.

(**) Превышение указанных нагрузок не допускается. Водитель несет ответственность за распределение нагрузки, чтобы она соответствовала указанным значениям.

Масса, кг – модификации Fiat Doblo Cargo (длинная колесная база – малая вместимость (если имеется))

	1.4 8V	1.3 75CV Multijet	1.9 105CV Multijet
Масса снаряженного автомобиля (полностью заправленного, с запасным колесом, инструментом):			
– без водителя			
– с водителем	1240	1320	1330
Грузоподъемность (*), включая водителя:	570	570	570
Максимальные разрешенные нагрузки (**)			
– на переднюю ось:	1010	1010	1010
– на заднюю ось:	1270	1270	1270
– общая:	1810	1890	1900
Масса буксируемого прицепа:			
– оборудованного тормозами	1000	1200	1300
– не оборудованного тормозами	500	500	500
Максимальная нагрузка на крышу	100	100	100
Максимальная нагрузка на крюк сцепного устройства (для прицепа, оборудованного тормозами)	60	60	60

(*) При установке дополнительного оборудования (люка, сцепного устройства и т.д.) увеличивается собственная масса автомобиля, а полезная нагрузка, соответственно, уменьшается.

(**) Превышение указанных нагрузок не допускается. Водитель несет ответственность за распределение нагрузки, чтобы она соответствовала указанным значениям.

Масса, кг – пассажирские модификации Fiat Doblo

	1.4 8V	1.3 75CV Multijet	1.9 100 /105CV Multijet	1.9 120 CV Multijet
Масса снаряженного автомобиля (полностью заправленного, с запасным колесом, инструментом): – без водителя – с водителем	1230	1330	1320	1340
Грузоподъемность (*), включая водителя:	5 человек+ 225 кг	5 человек+ 225 кг	5 человек+ 225 кг	5 человек+ 225 кг
Максимальные разрешенные нагрузки (**)				
– на переднюю ось:	1010	1010	1010	1010
– на заднюю ось:	1085	1085	1085	1085
– общая:	11830	1930	1920	1940
Масса буксируемого прицепа:				
– оборудованного тормозами	1000	1300	1300	1300
– не оборудованного тормозами	500	500	500	500
Максимальная нагрузка на крышу	100	100	100	100
Максимальная нагрузка на крюк сцепного устройства (для прицепа, оборудованного тормозами)	60	60	60	60

(*) При установке дополнительного оборудования (люка, сцепного устройства и т.д.) увеличивается собственная масса автомобиля, а полезная нагрузка, соответственно, уменьшается.

(**) Превышение указанных нагрузок не допускается. Водитель несет ответственность за распределение нагрузки, чтобы она соответствовала указанным значениям.

Масса, кг – пассажирские модификации Fiat Doblo (высокая крыша)

	1.4 8V	1.3 85CV Multijet	1.9 120CV Multijet
Масса снаряженного автомобиля (полностью заправленного, с запасным колесом, инструментом):			
– без водителя – с водителем	1250	1350	1360
Грузоподъемность (*), включая водителя:	5 человек+ 225 кг	5 человек+ 225 кг	5 человек+ 225 кг
Максимальные разрешенные нагрузки (**)			
– на переднюю ось:	1010	1010	1010
– на заднюю ось:	1085	1085	1085
– общая:	1850	1950	1960
Масса буксируемого прицепа:			
– оборудованного тормозами	1000	1200	1300
– не оборудованного тормозами	500	500	500
Максимальная нагрузка на крышу	–	–	–
Максимальная нагрузка на крюк сцепного устройства (для прицепа, оборудованного тормозами)	60	60	60

(*) При установке дополнительного оборудования (люка, сцепного устройства и т.д.) увеличивается собственная масса автомобиля, а полезная нагрузка, соответственно, уменьшается.

(**) Превышение указанных нагрузок не допускается. Водитель несет ответственность за распределение нагрузки, чтобы она соответствовала указанным значениям.

Масса, кг – пассажирские модификации Fiat Doblo (семиместный)

	1.4 8V	1.3 75CV Multijet	1.9 120CV Multijet
Масса снаряженного автомобиля (полностью заправленного, с запасным колесом, инструментом):			
– без водителя – с водителем	1320	1420	1430
Грузоподъемность (*), включая водителя:	7 человек+ 75 кг	7 человек+ 75 кг	7 человек+ 75 кг
Максимальные разрешенные нагрузки (**)			
– на переднюю ось:	1010	1010	1010
– на заднюю ось:	1100	1100	1100
– общая:	1920	2020	2030
Масса буксируемого прицепа:			
– оборудованного тормозами	1000	1300	1300
– не оборудованного тормозами	500	500	500
Максимальная нагрузка на крышу	–	–	–
Максимальная нагрузка на крюк сцепного устройства (для прицепа, оборудованного тормозами)	60	60	60

(*) При установке дополнительного оборудования (люка, сцепного устройства и т.д.) увеличивается собственная масса автомобиля, а полезная нагрузка, соответственно, уменьшается.

(**) Превышение указанных нагрузок не допускается. Водитель несет ответственность за распределение нагрузки, чтобы она соответствовала указанным значениям.

Масса, кг – модификации Fiat DobloCombi N1

	1.4 8V	1.3 75CV Multijet	1.9 120CV Multijet
Масса снаряженного автомобиля (полностью заправленного, с запасным колесом, инструментом):			
– без водителя			
– с водителем	1240	1320	1330
Грузоподъемность (*), включая водителя:	680	680	680
Максимальные разрешенные нагрузки (**)			
– на переднюю ось:	1010	1010	1010
– на заднюю ось:	1150	1150	1150
– общая:	1920	2000	2010
Масса буксируемого прицепа:			
– оборудованного тормозами	1000	1200	1300
– не оборудованного тормозами	500	500	500
Максимальная нагрузка на крышу	100	100	100
Максимальная нагрузка на крюк сцепного устройства (для прицепа, оборудованного тормозами)	60	60	60

(*) При установке дополнительного оборудования (люка, сцепного устройства и т.д.) увеличивается собственная масса автомобиля, а полезная нагрузка, соответственно, уменьшается.

(**) Превышение указанных нагрузок не допускается. Водитель несет ответственность за распределение нагрузки, чтобы она соответствовала указанным значениям.

ЗАПРАВОЧНЫЕ ЕМКОСТИ

	л	1.4 кг	Предписанное топливо Рекомендуемые материалы
Топливный бак:	60	-	Неэтилированный бензин с октановым числом (RON) не менее 95
включая резерв:	5 - 7	-	
Система охлаждения двигателя:	7	-	Смесь 50% дистиллированной воды и 50% жидкости PARAFU 11
Картер двигателя:	2,4	2,1	SELENIA 20K (☐)
Картер двигателя и масляный фильтр:	2,6	2,25	
Картер коробки передач:	1,98	1,8	TUTELA CAR ZC 75 SYNTH
Гидроусилитель рулевого управления	1,3	1,2	TUTELA GI/E
Контур гидропривода передних и задних тормозов:	0,5	-	TUTELA TOP 4
Контур гидропривода тормозов с системой ABS:	0,55	-	TUTELA TOP 4
Бачок жидкости омывателей 7 ветрового и заднего стекол:	-	-	Смесь воды и жидкости TUTELA PROFESSIONAL SC 35

(☐) При эксплуатации автомобиля в районах с холодным климатом используйте моторное масло **SELENIA PERFORMER MULTI-POWER**.

	1.3 Multijet		1.9 Multijet		Предписанное топливо Рекомендуемые материалы
	л	кг	л	кг	
Топливный бак:	60	-	60	-	Автомобильное дизельное топливо (Спецификация EN590)
включая резерв:	5 - 7	-	5 - 7	-	
Система охлаждения двигателя:	6,5	-	6,5	-	Смесь 50% дистиллированной воды и 50% жидкости PARAFU 11
Картер двигателя:	3,0 (■)	2,6 (■)	4,0 (○)	3,5 (○)	SELENIA TURBO DIESEL (○)
Картер двигателя и масляный фильтр:	3,2 (■)	2,8 (■)	4,3 (○)	3,7 (○)	SELENIA WR (■)
Картер коробки передач:	1,98	1,8	1,98	1,8	TUTELA CAR ZC 75 SYNTH
Гидроусилитель рулевого управления	1,3	1,2	1,3	1,2	TUTELA GI/E
Контур гидропривода передних и задних тормозов:	0,5	-	0,5	-	TUTELA TOP 4
Контур гидропривода тормозов с системой ABS:	0,55	-	0,55	-	TUTELA TOP 4
Бачок жидкости омывателей ветрового и заднего стекол:	7	-	7	-	Смесь воды и жидкости TUTELA PROFESSIONAL SC 35

(○) При эксплуатации автомобиля в районах с холодным климатом используйте масло **SELENIA WR**.

СМАЗОЧНЫЕ МАТЕРИАЛЫ И ЭКСПЛУАТАЦИОННЫЕ ЖИДКОСТИ

РЕКОМЕНДОВАННЫЕ ПРОДУКТЫ И ИХ ХАРАКТЕРИСТИКИ

Назначение	Качественные характеристики смазочных материалов и жидкостей, обеспечивающие нормальную работу автомобиля	Рекомендуемые материалы и жидкости	Условия применения
Моторные масла для бензиновых двигателей (*)	Синтетические масла SAE 10W-40, удовлетворяющие требованиям спецификаций ACEA A3 и API SL.	SELENIA 20K	
	Синтетические масла SAE 5W-30, удовлетворяющие требованиям спецификаций ACEA A1-A5 - API SL и FIAT 9.55535-M1.	SELENIA PERFORMER MULTIPOWER	
Моторные масла для дизельных двигателей (**)	Синтетические масла SAE 10W-40, удовлетворяющие требованиям спецификаций ACEA B3 и API CD.	SELENIA TURBO DIESEL	
	Синтетические масла SAE 5W-40, удовлетворяющие требованиям спецификаций ACEA B4, API CF и FIAT 9.55535-M2.	SELENIA WR	
Моторные масла для дизельных двигателей (модификации 1,3 Multijet)	Синтетические масла SAE 5W-40, удовлетворяющие требованиям спецификаций ACEA B4, APICF и FIAT 9.55535-M2.		

(*) При эксплуатации автомобиля в районах с холодным климатом рекомендуется использовать моторное масло **SELENIA PERFORMER MULTIPOWER.**

(**) При эксплуатации автомобиля в районах с холодным климатом рекомендуется использовать моторное масло **SELENIA WR.**

Назначение	Качественные характеристики смазочных материалов и жидкостей, обеспечивающие нормальную работу автомобиля	Рекомендуемые материалы и жидкости	Условия применения
Трансмиссионные масла и смазки	Масло SAE 75W-80 EP, удовлетворяющее требованиям спецификаций API GL-5 и MIL-L- 2105D LEV	TUTELA CAR ZC 75 Synth	Механическая КП и дифференциал
	Масло ATF DEXRON II D LEV SAE 10W	TUTELA GI/E	Гидроусилитель рулевого управления
Тормозные жидкости	Синтетические жидкости FMVSS n° 116 DOT 4, ISO 4925, SAE J-1703, CUNA NC 956-01	TUTELA TOP 4	Гидравлические приводы тормозов и сцепления
Незамерзающая охлаждающая жидкость	Защитная незамерзающая жидкость на основе моноэтиленгликоля с ингибитором, CUNA NC 956-16	PARAFU 11	Система охлаждения, процентное содержание 50% до -35 °С
Присадка к дизельному топливу	Присадка к дизельному топливу	DIESEL MIX	Добавляется в дизельное топливо (25 см ³ на 10 литров)
Жидкость омывателей ветрового и заднего стекол	Смесь спиртов и поверхностно-активных веществ, CUNA NC 956-II	TUTELAPRO-FESSIONAL SC 35	Применяется в разбавленном и в неразбавленном виде

РАСХОД ТОПЛИВА

Приведенный в таблице расход топлива определен по результатам сертификационных испытаний, методики проведения которых изложены в директивах ЕС.

Расход топлива определяется следующим образом:

– городской цикл: запуск холодного двигателя и имитация езды по городским улицам;

– загородный цикл: частые разгоны, движение на всех передачах, имитация нормальных условий эксплуатации. Движение со скоростью от 0 до 120 км/ч;

– смешанный цикл: 37% городского цикла и 63% загородного цикла.

ПРЕДУПРЕЖДЕНИЕ Тип дороги, дорожные условия, погода, стиль вождения, комплектация, нагрузка, багажник на крыше, наличие специального оборудования и общее состояние автомобиля могут стать причиной того, что расход топлива

будет отличаться от значений, указанных в таблице (см. раздел "Сокращение эксплуатационных расходов и защита окружающей среды").

Расход топлива в соответствии с директивой 1999/100/CE (литров на 100 км)

	Городской цикл	Загородный цикл	Смешанный цикл
I.4	9,2	6,3	7,4
I.4 (высокая крыша)	9,4	6,5	7,6
I.4 (семиместный)	9,2	6,3	7,4
I.3 Multijet 75 CV	6,5	4,7	5,4
I.3 Multijet 85 CV	6,7	4,8	5,5
I.3 Multijet 85 CV (высокая крыша)	6,8	4,9	5,6
I.3 Multijet 85 CV (семиместный)	6,7	4,8	5,5
I.9 Multijet 100/105 CV	7,5	4,8	5,8
I.9 Multijet 120 CV	7,5	5,2	6,1
I.9 Multijet 120 CV (высокая крыша)	7,7	5,3	6,2
I.9 Multijet 120 CV (семиместный)	7,5	5,2	6,1

СОДЕРЖАНИЕ CO₂ В ОТРАБОТАВШИХ ГАЗАХ

Приведенное в таблице содержание CO₂ в отработавших газах определено в смешанном цикле движения.

Содержание CO₂ в соответствии с директивой 1999/100/CE (г/км)

I.4	174
I.4 (высокая крыша)	178
I.4 (семиместный)	174
I.3 Multijet 75 CV	142
I.3 Multijet 85 CV	145
I.3 Multijet 85 CV (высокая крыша)	148
I,3 Multijet 85 CV (семиместный)	145
I.9 Multijet 100/105 CV	153
I.9 Multijet 120 CV	160
I.9 Multijet 120 CV (высокая крыша)	163
I.9 Multijet 120 CV (семиместный)	160

РАДИОЧАСТОТНЫЙ ПУЛЬТ ДИСТАНЦИОННОГО УПРАВЛЕНИЯ: СЕРТИФИКАЦИЯ

Международный автомобильный код	Страна сертификата	Номер
B	Бельгия	RTT/D/X1924
CH	Швейцария	BAKOM 99.0415 KP
D	Германия	TPS A100282L CEPT LPD – D
DK	Дания	CEPT SRD feDK
E	Испания	01 00 0100
F	Франция	99 0346 PPL 0
GB	Великобритания	BPS037
GR	Греция	TA 232
I	Италия	–
IRL	Ирландия	TRA 24/5/ 107/11
L	Люксембург	9942599-01 L2432/10562-01J
N	Норвегия	NO99000251
P	Португалия	ICP-053TC-99
S	Швеция	Ue990108
SF	Финляндия	FI99080046

Номер сертификата выбит на ключах автомобилей, поставляемых в те страны, где это требование является обязательным.